

Cilindro ovale di dimensioni compatte con ammortizzo pneumatico regolabile e magnetico di serie; la sua forma inoltre permette il montaggio di più cilindri accoppiati con ingombri ridotti (in larghezza).

CARATTERISTICHE TECNICHE

Pressione di esercizio: 1,5 ÷ 10 bar
 Temperatura ambiente: -20°C ÷ 80°C
 Fluido: aria compressa, lubrificata o non.
 Camicia: in profilato estruso in lega d'alluminio, anodizzazione esterna interna spessore 15 µm con profilo per sensori a scomparsa.
 Testate in alluminio.
 Viti autofilettanti in acciaio zincato.
 Pistone in alluminio.
 Guarnizioni di tenuta pistone in gomma nitrilica.
 Guarnizioni di tenuta stelo in poliuretano.
 Deceleratori pneumatici regolabili che consentono un'efficace decelerazione del pistone e riducono l'inquinamento acustico.

Stelo in acciaio cromato Ø 32 ÷ 80 mm, in acciaio inox Ø 18 ÷ 25 mm.
 Magnetico di serie.
 Velocità max: fino a 1 m/s
 Fissaggio integrato anteriore, posteriore, inferiore e laterale

Esecuzioni a richiesta

- Versioni con stelo in acciaio inox (Ø 32 ÷ 80 mm) o in acciaio cromato (Ø 18 ÷ 25 mm)
- Sensore magnetico Serie DF-...
- Bandella coprifilo sensore magnetico cod. DHF-002100.

Forze teoriche [N] sviluppate alla pressione d'esercizio [bar]

Cil. Ø		Pressione d'esercizio [bar]				
		2	4	6	8	10
18	Spinta	54	108	162	216	270
	Trazione	41	82	122	163	204
25	Spinta	98	196	295	393	491
	Trazione	82	165	247	330	412
32	Spinta	161	322	483	643	804
	Trazione	138	276	415	553	691
40	Spinta	251	502	754	1005	1256
	Trazione	221	422	633	844	1055
50	Spinta	393	785	1178	1570	1963
	Trazione	330	660	990	1320	1650
63	Spinta	623	1246	1870	2493	3116
	Trazione	560	1120	1682	2240	2800
80	Spinta	1005	2010	3015	4019	5024
	Trazione	942	1884	2826	3770	4711

Massimo momento torcente applicabile [Nm] e relativa rotazione massima

Cil Ø	Nm	Gradi
18	0,80	0,90
25	1,00	0,80
32	1,40	0,60
40	1,70	0,40
50	2,00	0,35
63	2,30	0,30
80	2,60	0,30

Nel caso dei cilindri pneumatici a stelo passante, la forza teorica da considerare, in ambedue i sensi, è sempre uguale al valore "in trazione" riportato in tabella. Agli effetti pratici dovranno essere ridotte tenendo conto del peso e degli attriti di scorrimento dell'equipaggio mobile (~ -10%).



Tolleranza nominale sulla corsa

Cil Ø	Tolleranza mm
18 ÷ 25	+ 1,5/0
32 ÷ 50	+ 2/0
63 ÷ 80	+ 2,5/0

Chiave di codifica

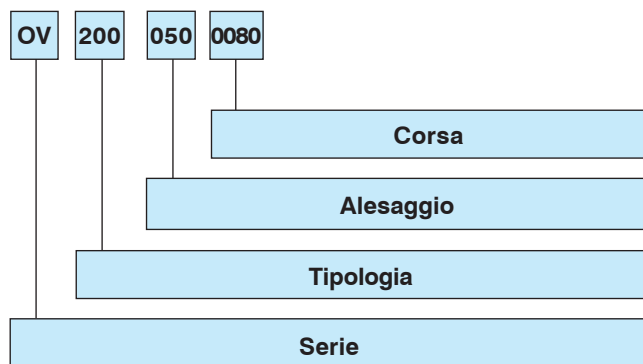

SERIE

OV = Cilindri Ovali Ø 18 ÷ 80 mm

TIPOLOGIA

- 1--- Stelo femmina in acciaio inox
- 2--- Stelo femmina in acciaio cromato (escluso Ø 18-25mm)
- 3--- Stelo in acciaio inox maschio
- 4--- Stelo in acciaio cromato maschio (escluso Ø 18-25mm)
- 00 D.E
- 01 D.E passante
- 02 D.E passante stelo forato

ALESAGGIO

018 - 025 - 032 - 040 - 050 - 063 - 080 mm

CORSA STANDARD

0010-0025-0040-0050-0080-0100-0125-0160-0200
 (Ø 18 ÷ 80 mm)
 0250-0320 (Ø 32 ÷ 80 mm)

Cilindri doppio effetto Ø 18 mm

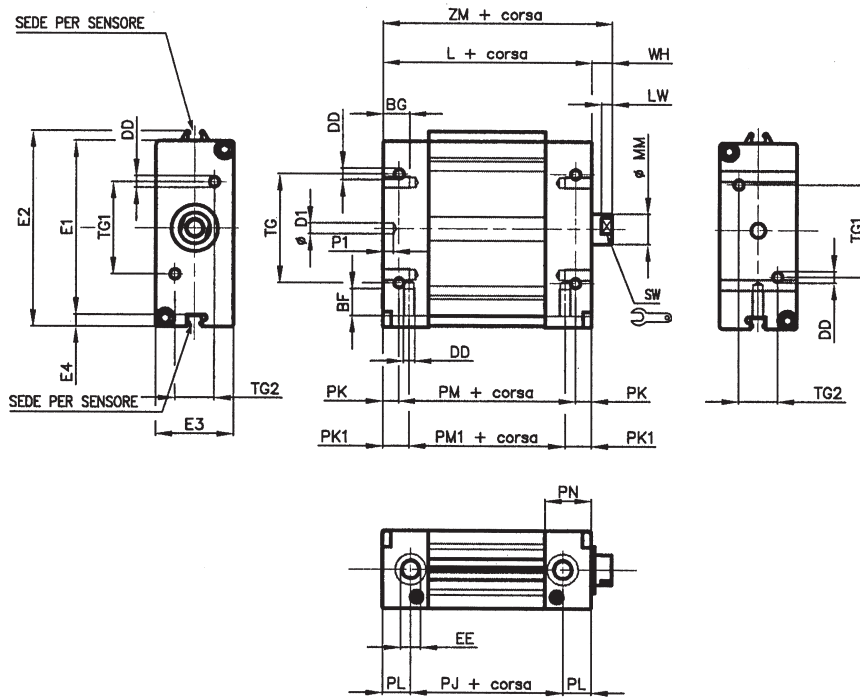

Stelo femmina Serie OV100.../OV200...

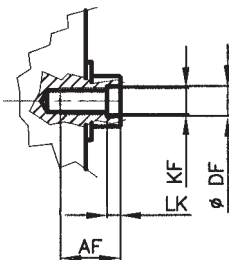

Stelo maschio Serie OV300.../OV400...

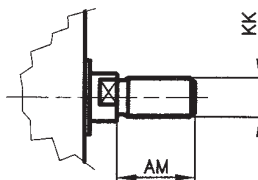

Cil. Ø	AF min	AM	B f9	BF min	BG min	D1 H9	DD	DF	E1	E2	E3	EE	H1	L	KF	KK	LK
18	8	20		6	6	4	M4	4,1	40,5	50,5	16	M5		60	M4	M8	1
25	12	22	16	8	8	4	M4	5,1	52	57	20	M5		62	M5	M10X1,25	2
32	14	22	20	8	8	4	M5	6,2	61	66	24,5	G1/8	4,5	72	M6	M10X1,25	2,5
40	16	24	25	12	12	4	M5	8,2	61,5	67	38	G1/8	9	76	M8	M12X1,25	3
50	20	32	30	14	14	5	M8	10,5	76	81	40	G1/4	9,5	82	M10	M16X1,5	5
63	20	32	30	14	10,5	5	M10	10,5	92	97	50	G1/4	10,5	82	M10	M16X1,5	5
80	20	32	40	15	15	5	M10	10,5		130	60	G1/4	9	106	M10	M16X1,5	5

Cilindri doppio effetto Ø 25 ÷ 80 mm

Cil. Ø 80 mm

Cil. Ø 25 ÷ 63 mm

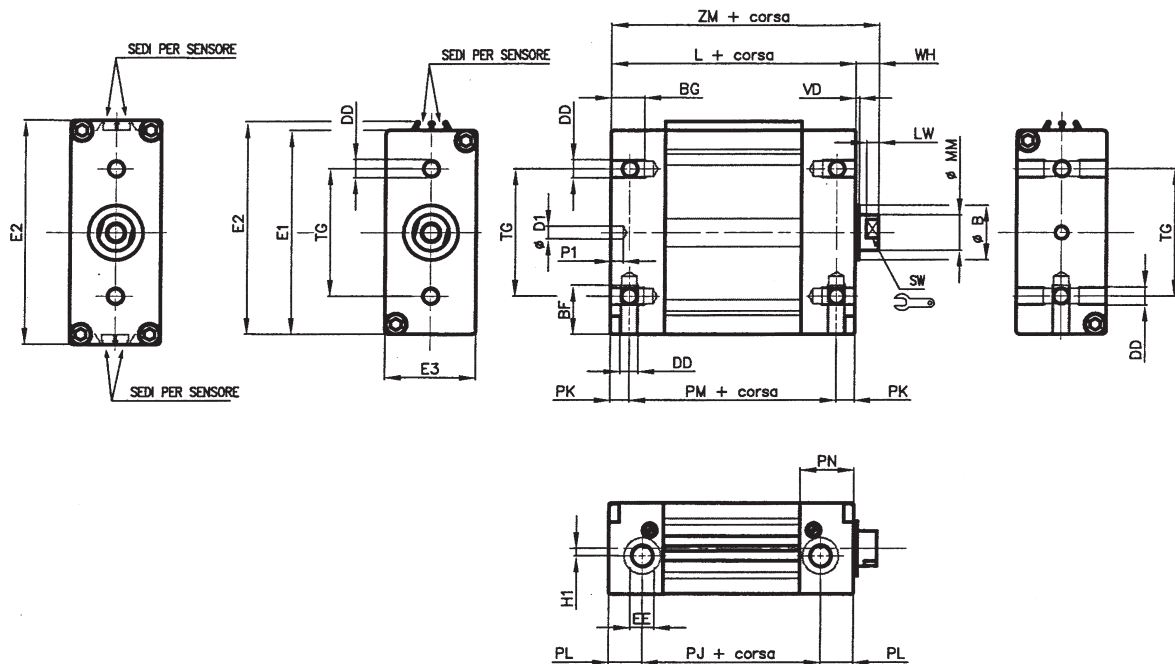

Massa

Cil. Ø	Cilindro corsa "0" (g)	Incremento ogni mm di corsa (g)	Equipaggio mobile corsa "0" (g)	Incremento ogni mm di corsa (g)
18	120	1,3	30	0,4
25	180	1,8	60	0,6
32	290	2,4	105	0,9
40	465	3,4	165	1,6
50	780	4,7	230	2,5
63	1145	5,8	295	2,5
80	2245	8,6	535	2,5

NOTA: La lunghezza di ammortizzo può variare rispetto a quella indicata, in base alle diverse applicazioni di impiego e di funzionamento.

Cil. Ø	MM	P1	PJ	PK	PL	PM	PN	SW	TG	VD	WH	ZM	Lunghezza ammortizzo
18	8	7	44	4	8	52	16	7	20		7	67	8
25	10	7	38	4	12	54	16	8	32	2	8	70	10
32	12	7	57	5	7,5	62	18	10	36	2	8	80	10
40	16	7	47	7,5	14,5	61	22	13	40	2	9	85	14
50	20	7	41	8,5	20,5	65	30	17	50	2	10	92	Ant. 11/Post.14
63	20	7	41	8,5	20,5	65	30	17	60	2	10	92	Ant. 11/Post.14
80	20	7	66	9	20	88	30	17	75	3	12	118	Ant. 20/Post.27

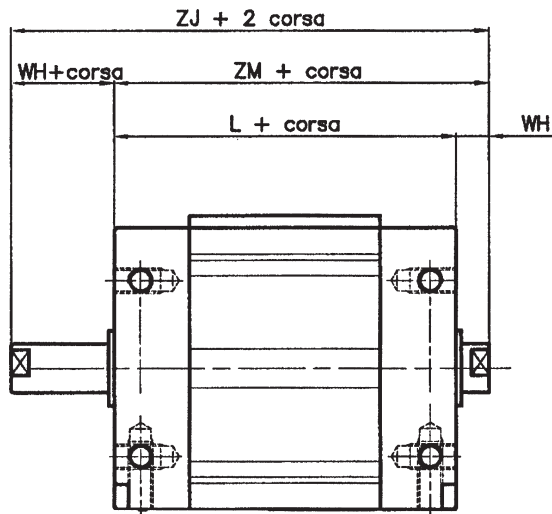
Cilindro doppio effetto stelo passante

Massa

Cil. Ø	Cilindro corsa "0" (g)	Incremento ogni mm di corsa (g)	Equipaggio mobile corsa "0" (g)	Incremento ogni mm di corsa (g)
18	140	1,7	50	0,8
25	210	2,4	90	1,2
32	330	3,2	140	1,8
40	535	5	235	3,2
50	900	7,2	350	5
63	1265	8,3	415	5
80	2390	11	680	5

NOTA: La lunghezza di ammortizzo può variare rispetto a quella indicata, in base alle diverse applicazioni di impiego e di funzionamento. Per le quote mancanti fare riferimento alle pag 66/67-I.

Stelo femmina passante forato
Serie OV-102.../OV202...

Ø 18 ÷ 25 mm corsa max 100 mm
 Ø 32 ÷ 80 mm corsa max 160 mm

Stelo maschio passante forato
Serie OV-302.../OV402...

Ø 18 ÷ 25 mm corsa max 100 mm
 Ø 32 ÷ 80 mm corsa max 160 mm

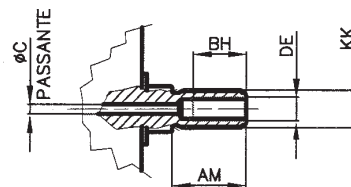
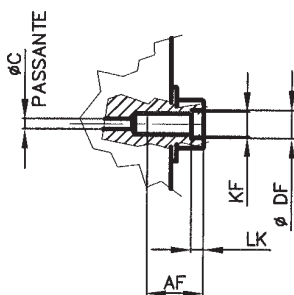

Cil. Ø	AF min	AM	C min	DE	DF	KF	KK	L	LK	WH	ZM	ZJ	Lunghezza ammortizzo
18	8	20	1,5		4,1	M4	M8	60	1	7	67	74	8
25	12	22	2,5		5,1	M5	M10X1,25	62	2	8	70	78	10
32	14	22	3,5		6,2	M6	M10X1,25	72	2,5	8	80	88	10
40	16	24	5		8,2	M8	M12X1,25	76	3	9	85	94	14
50	20	32	7,5	G1/8	10,5	M10	M16X1,5	82	5	10	92	102	11
63	20	32	7,5	G1/8	10,5	M10	M16X1,5	82	5	10	92	102	11
80	20	32	7,5	G1/8	10,5	M10	M16X1,5	106	5	12	118	130	20

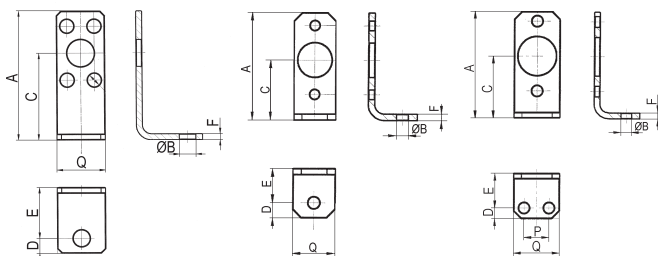
Piedino in acciaio zincato
Ø 18 mm
Ø 25 mm
Ø 32 ÷ 80 mm

Cil. Ø	A	ØB	C	D	E	F	P	Q	Codice
18	43	5,5	29	5	17	2	-	16	OVF-13018
25	50	5,5	28	7	16	3	-	20	OVF-13025
32	55	5,5	32	5,5	18	3	13	24	OVF-13032
40	65	5,5	40	7	20	4	16	30	OVF-13040
50	85	6,6	50	8	24	4	22	38	OVF-13050
63	105	9	63	10	27	4	30	50	OVF-13063
80	130	9	80	10	29	6	40	60	OVF-13080

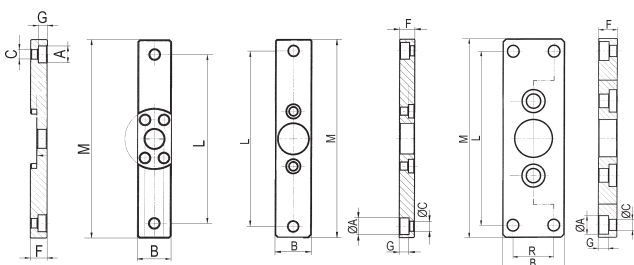
Flangia in lega di alluminio
Ø 18 mm
Ø 25 mm
Ø 32 ÷ 80 mm

Cil. Ø	ØA	B	ØC	F	G	L	M	R	Codice
18	8	16	4,5	8	4,3	80	94	-	OVF-12018
25	10	20	5,5	10	5,7	100	115	-	OVF-12025
32	11	24	6,6	10	6,3	115	130	-	OVF-12032
40	11	30	6,6	10	6,3	132	146	-	OVF-12040
50	15	38	9	12	8,3	140	160	21	OVF-12050
63	15	50	9	15	8,3	140	160	33	OVF-12063
80	15	60	9	20	8,3	178	200	40	OVF-12080

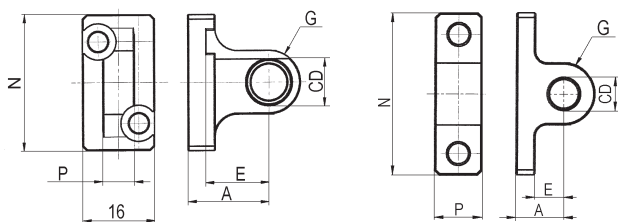
Cerniera maschio in lega di alluminio
Ø 18 mm
Ø 25 ÷ 80 mm

Cil. Ø	A	CD ØH7	E	G	N	P H12	Codice
18	18	8	14	7	30	7	OVF-11018
25	14	8	8	7,5	42	9	OVF-11025
32	15	10	9	10	47	10,5	OVF-11032
40	18	12	12	13	52	10,5	OVF-11040
50	20	12	12	13	68	20	OVF-11050
63	24	16	16	17	80	25	OVF-11063
80	24	16	9	17	95	25	OVF-11080

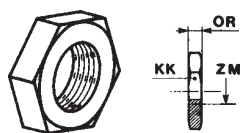
Dado per stelo maschio

Cil. Ø	ZM	KK	OR	Codice
18	M8	13	5	MF-16020
25	M10X1,25	17	6	KF-16032
32	M10X1,25	17	6	KF-16032
40	M12X1,25	19	7	KF-16040
50	M16X1,5	24	8	KF-16050
63	M16X1,5	24	8	KF-16050
80	M16X1,5	24	8	KF-16050

Viti di fissaggio
Vite a brugola UNI5931 (pz. 100)
 per OVF-13.. Piedino

 Ø 18 AZ4-VN0408 Ø 40 AZ4-VN0514 Ø 80 AZ4-VN1020
 Ø 25 AZ4-VN0410 Ø 50 AZ4-VN0816
 Ø 32 AZ4-VN0510 Ø 63 AZ4-VN1018

Vite a brugola DIN7984 (pz. 100)
 per OVF-12.. Flangia

 Ø 18 AZ4-VPA0408 Ø 40 AZ4-VPA0518 Ø 80 AZ4-VPA1025
 Ø 25 AZ4-VPA0414 Ø 50 AZ4-VPA0818
 Ø 32 AZ4-VPA0512 Ø 63 AZ4-VPA1018

Vite a brugola UNI5931 (pz. 100)
 per OVF-11.. Cerniera maschio

 Ø 18 AZ4-VN0410 Ø 40 AZ4-VN0516 Ø 80 AZ4-VN1025
 Ø 25 AZ4-VN0412 Ø 50 AZ4-VN0820
 Ø 32 AZ4-VN0512 Ø 63 AZ4-VN1016